

# STAFIS

Ing. Josef Slanina

# STAVEBNINY VÝROBA CEMENTOVÉHO ZBOŽÍ

NA BÍTÝŠKÁCH 820, 664 71 VEVERSKÁ BÍTÝŠKA

tel./fax: 549 420 501  
tel.: 549 420 744

mobil: 723 325 975  
e-mail: [info@stafis.cz](mailto:info@stafis.cz)  
[www.stafis.cz](http://www.stafis.cz)

IČ: 12451657  
DIČ: CZ5403312442

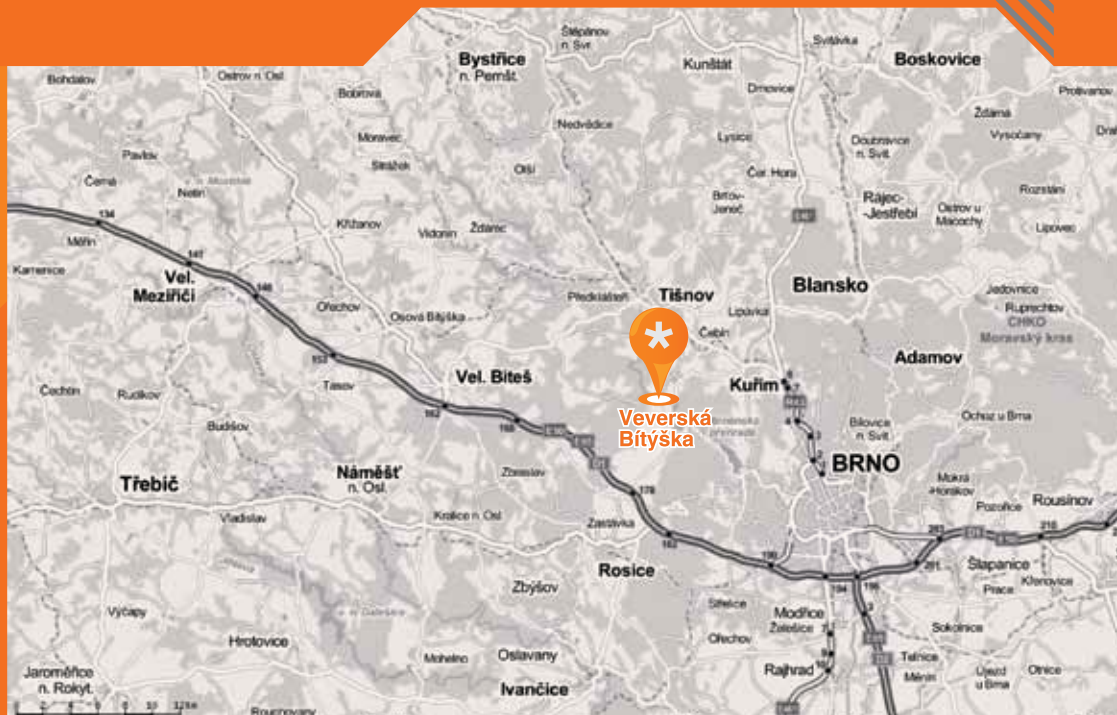

### ZÁMKOVÁ DLAŽBA

Dlažba je vyráběna z vibrolisovaného betonu dvouvrstvě, v celkové výšce 60mm. Nášlapná vrstva v přírodním nebo barevném provedení, je vyráběna z praných křemičitých písků. Dlažba vykazuje vysokou pevnost (min. 60 Mpa) i odolnost proti solím.

### POUŽITÍ

Dláždění všech typů zpevněných ploch - chodníků, parkovišť, pojízdných komunikací apod.

název	rozměry L / B / H	hmotnost kg / m <sup>2</sup>	paletizace m <sup>2</sup> - kg
zámková dlažba IČKO	200 / 165 / 60	130	10,1 - cca 1313
betonová dlažba SPINA	240 / 120 / 60	130	10,0 - cca 1300

**IČKO**

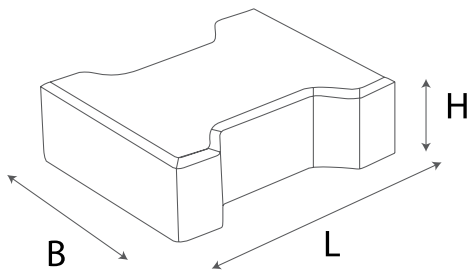

**SPINA**

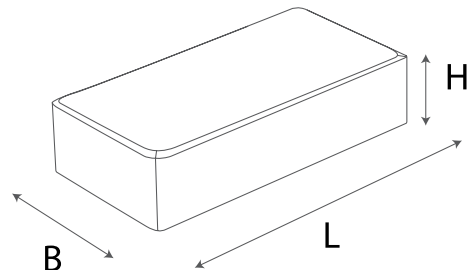

Dlažba je vyráběna v přírodním provedení. Na objednávku v barvě červené, hnědé, pískové a černé.

## UNIVERZÁLNÍ BETONOVÉ TVÁRNICE

Tvárnice jsou vyrobeny z prostého vibrolisového betonu.

### POUŽITÍ

Ztracené bednění základových pasů, svislé konstrukce suterénního zdiva, svislé konstrukce bazénů, jímek, stavby oplocení, sendvičové zdivo.

název	rozměry L / B / H	hmotnost kg / ks	paletizace ks - kg
betonová tvárnice UNI 40 - 10	400 / 90 / 197	11,1	120 - cca 1332
betonová tvárnice UNI 40 - 20	400 / 200 / 197	16	60 - cca 985
betonová tvárnice UNI 40 - 40	400 / 400 / 197	21,3	36 - cca 800
betonová tvárnice UNI 50 - 30	500 / 300 / 197	21,3	60 - cca 800
betonová tvárnice UNI 30 - 50	300 / 500 / 197	21,3	60 - cca 800

### UNI 40 - 10

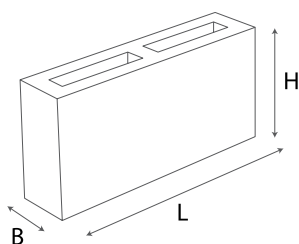

### UNI 40 - 20

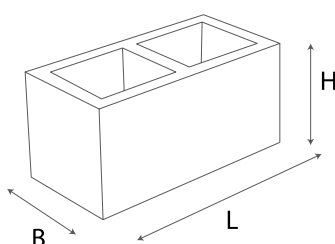

### UNI 50 - 30

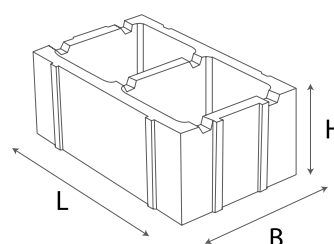

### UNI 40 - 40

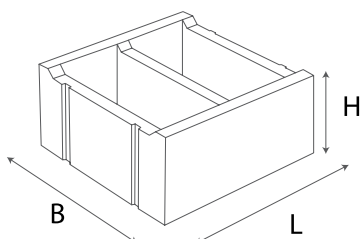

### UNI 30 - 50

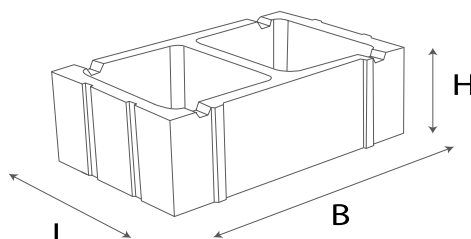

## BETONOVÉ OBRUBNÍKY ZBO - 1, ZBO - 2

Obrubníky jsou vyráběny z prostého betonu vibrolisováním (zbo - 1) a vibrolitím, tzv. pohledový beton (zbo - 2).

### POUŽITÍ

Ukončovací prvek každé dlažďené plochy, v zahradní architektuře, pro oddělení záhonových ploch.

název	rozměry L / B / H	hmotnost kg / ks	paletizace ks - kg
obrubník ZBO - 1	500 / 50 / 250	14	92 - cca 1300
obrubník ZBO - 2	500 / 60 - 55 / 210	16	64 - cca 1050

### ZBO - 1

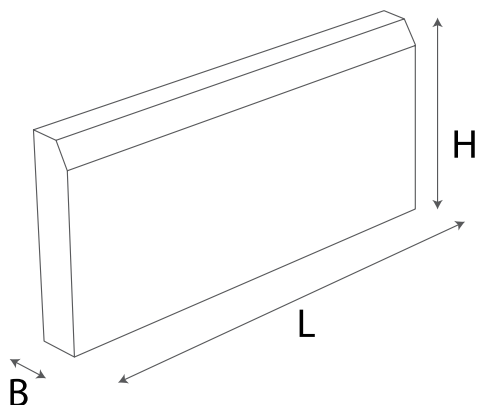

### ZBO - 2

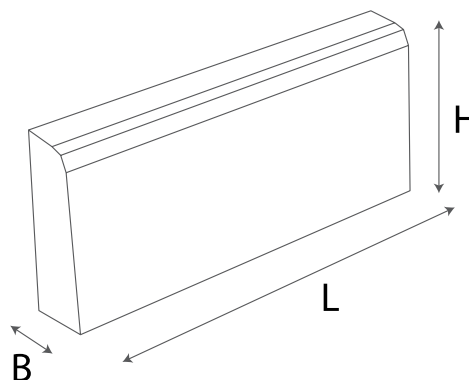

## ZÁKRYTOVÉ STŘÍŠKY ZSP1 - 30, ZSR2 - 30, ZSS3 - 30

Zákrytové stříšky jsou vyráběny z pohledového betonu. Vynikají uzavřeností, hladkostí povrchu a minimální nasákavostí. Ze spodní strany jsou opatřeny odkapovým žlábkem.

### POUŽITÍ

Ukončovací prvek plotových tvárnic a různých zídek

název	rozměry L / B / H	hmotnost kg / ks	paletizace ks - kg
zákr. stříška - průběžná ZSP1 - 30	500 / 300 / 70	18	64
zákr. stříška - průběžná ZSR2 - 30	500 / 300 / 70	25,5	dle potřeby
zákr. stříška - průběžná ZSS3 - 30	500 / 300 / 70	16	dle potřeby

### ZSP1 - 30

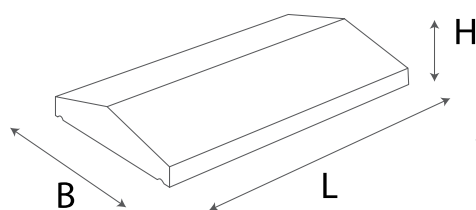

### ZSR2 - 30

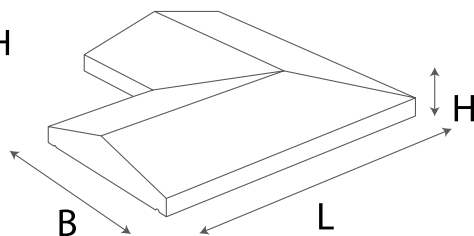

### ZSS3 - 30

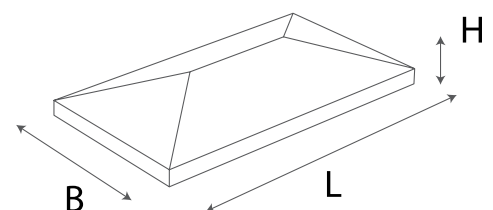

### ŽLABOVKA BZ1 - 16

Žlabovky jsou vyrobeny z pohledového betonu. Vynikají hladkostí a uzavřeností povrchu, minimální nasákavostí.

#### POUŽITÍ

Odvodnění menších zpevněných ploch, chodníků, usměrnění odtokové vody z dešťových svodů.

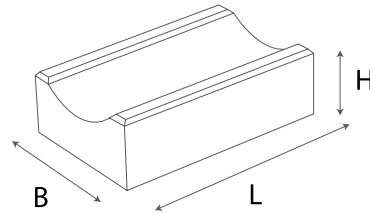

název	rozměry L / B / H	hmotnost kg / ks	paletizace ks - kg	počet ks / bm
žlabovka BZ1 - 16	255 / 160 / 80	6,1	90 - 549	3,9

### DLAŽBA CHODNÍKOVÁ 30 / 30

Dlažba je vyrobena z pohledového betonu. Vyniká uzavřeností povrchu a minimální nasákavostí. Povrch má reliéfní úpravu.

#### POUŽITÍ

Dlažba je určena pro pokládku chodníků, teras, dvorků a pod. Uložením na betonové podloží a cementovou maltu lze tuto dlažbu použít jako pojezdovou pro osobní automobil.

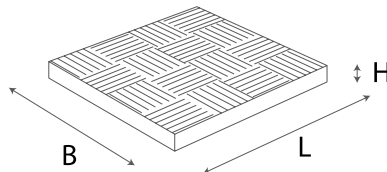

název	rozměry L / B / H	hmotnost kg / ks	paletizace m <sup>2</sup> - kg	počet ks / m <sup>2</sup>
dlažba chodníková 30 / 30	300 / 300 / 30	5,4	11 - 752	11

### STOJAN NA KOLO

Stojan na kolo je vyroben z pohledového betonu. Vyniká hladkostí a uzavřeností povrchu, minimální nasákavostí.

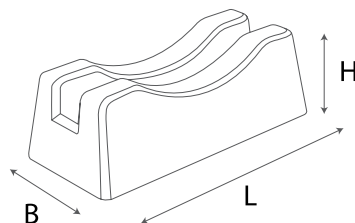

název	rozměry L / B / H	hmotnost kg / ks	paletizace m <sup>2</sup> - kg	
stojan na kolo	550 / 250 / 200	35	dle potřeby	